

*Ch. H. Kubbinga B.V.
Parallelweg 25, 1131 DM Volendam
Netherlands*



1. KÄYTTÖOHJE

Tämä käyttöohje sisältää ohjeet uuden pyöräsi asianmukaisen asennuksen ja huollon varmistamiseksi. (Lue kaikki ohjeet huolellisesti ennen tuotteen kokoamista ja käyttöönottoa.) Kokoamiseen tarvitaan aikuisen apua. Säilytä tämä käyttöohje myöhempää käyttöä varten. Jos sinulla on ongelmia tai kysymyksiä, käänny paikallisen polkupyörähuollon puoleen. Irrottaessa / poistaessa etu- ja taka-akselin mustia suojuksia, tarkista ennen suojuksen hävittämistä, ettei heitä ruuvia pois suojuksen mukana.

Toivotamme sinulle miellyttävää ajoa.

2. Käyttö aikuisen valvonnassa. Selitä lapselle tuotteen käyttöön liittyvät mahdolliset vaarat. Polkupyörän osat täyttävät eurooppalaisen DIN EN 14764 -standardin (satulan minimikorkeus 635 mm) tai DIN EN 14765 (satulan minimikorkeus 435 mm ja maksimikorkeus 635 mm) + DIN EN 14782 -standardin vaatimukset. Valmistaja ei ole vastuussa, jos lapsesi käyttää polkupyörää väärin tai huolimattomasti.
3. Käytä asiallista vaatetusta ja suljettuja kenkiä, kun ajat tällä polkupyörällä. E & L Cycles suosittelee myös kypärän käyttöä. Tuotevalikoimaamme kuuluvat myös suojakypärät (www.e-and-l-cycles.com). Tämä polkupyörä ei sovellu urheilukäyttöön (esim. hyppyihin yms.). Tämä polkupyörä ei sovellu ajettavaksi kaltevilla tasoilla, rampeilla ja portaita. Pidä lapsi poissa vesistöjen kuten ojat, järvet, uima-altaat yms. läheisyydestä.
4. Tätä polkupyörää ei saa käyttää julkisilla teillä.
5. Suositus: varmista, että kuorma on kiinnitetty tavaratelineeseen huolellisesti. Tavaratelineen myöhempi muuttaminen on kiellettyä. Turvallisuussyistä älä käytä tavaratelinettä painavien tavaroiden kuljetukseen, tuen kiinnitykseen (EN 14687) tai pikkulapsen kuljetukseen. Tämän potkulaudan enimmäiskantavuus on 115 kg (polkupyörä 15 kg + ajaja 80 kg + kuorma 20 kg). Tavaratelineen suurin suositeltava kuormitettavuus on 20 kg. Suosittelemme käyttämään tavaratelinettä ainoastaan tavaroiden kuljetukseen. Huomioi tavaratelineen mitat (mitat ylittävä kuorma saattaa heikentää merkittävästi tuotteen hallittavuutta). Älä anna kuorman peittää heijastinta/takavaloa. Käytä ainoastaan kuormahihnoja kuorman kiinnittämiseen. Varmista ajon aikana, että kuorma on kiinnitetty kunnolla paikoilleen.
6. **Käyttöönotto**
Pura polkupyörä pakkauksesta ja tarkista, että osat eivät ole vioittuneet. Tarkista, että pakkauksessa ovat mukana kaikki tarvittavat osat. Säilytä käyttöohje.

POLKUPYÖRÄ ON TARKOITETTU AIKUISEN KOOTTAVAKSI.

7. Satulan asennus:

Aseta satula tolppineen runkoputkeen. Huomioi satulatolpassa olevat turvamerkinnot. Säädä satulan korkeus lapselle sopivaksi. Satulan korkeus on hyvin lähellä oikeaa, kun molempien jalkojen varpaat koskettavat maata, mutta suositeltava olisi, että lapsen jalat ylettyisivät tukevasti maahan. Kiinnitä satula kiristämällä sen pultteja.



8. Ohjaustangon ja sen kannattimen kokoaminen:

Aseta etupyörä ja etuhaarukka rungon emäputkeen. Huomioi ohjaustangossa olevat turvamerkinnot. Asenna ohjaustanko sopivalle korkeudelle ja kiristä ohjainkannattimen pultit.

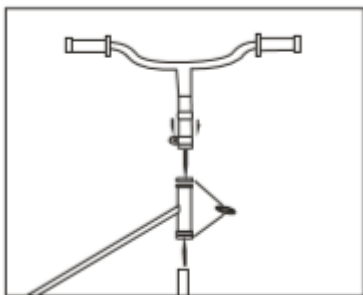

9. Polkimien asennus:

Polkimista löytyy merkinnät **R** (oikea) ja **L** (vasen).

R-merkinnällä poljin tulee kiinnittää oikeanpuoleiseen kampeen (ketjusuojuksen puolelle). **L**-merkinnällä poljin tulee kiinnittää vasemmanpuoleiseen kampeen.

[Kuva]

R(RIGHT) – R (OIKEA)

L(LEFT) – L (VASEN)

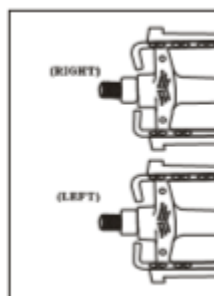
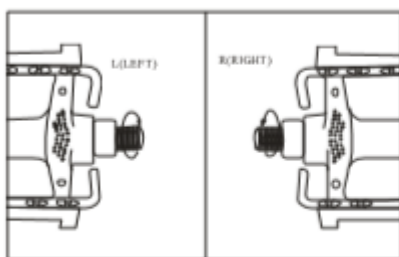

10. Apupyörien asennus

Älä irrota ohutta runkomutteria. Asenna apupyörien lukittuva pidike pyörään, tappi taaksepäin. Varmista, että lukittuvan pidikkeen tappi sopii rungon akseliaukkoon. Asenna ulkoinen akselimutteri ja kiristä se napakasti. Akselimutteria kiinnittäessä säädä apupyörät sopivalle korkeudelle, liikuttamalla apupyörää ylös tai alas, kunnes toivottu korkeus on saavutettu. Apupyörien etäisyys maasta on oltava noin 6 mm. Jos mukana on apupyörien lisälevy, laita kaksi ruuvia sen läpi.

Varmista, että kaikki mutterit ovat oikein säädetty ja tiukasti kiinni. Ennen kuin lapsesi lähtee ajamaan pyörällä, varmista apupyörien turvallisuus. Älä aja pyörällä ennen apupyörien (12,5 - 16 tuumaa) asennusta.

11. Jarrut

1 x käsijarru etupyörässä ja taaksepäin polkemisella jalkajarru. Jalkajarru aktivoitu, kun poljinta painetaan taaksepäin.

12. Käsijarrun asennus / säätö (kuvat A - B):

Käsijarru on koottu tehtaalla valmiiksi. Tarkista, että jarrupalat koskettavat vannetta jarruttaessa. Säädä jarrupalojen asentoa tarvittaessa. Tarkista, toimiiko jarru ohjeiden mukaisesti. Jos käsijarru on liian löysä, käännä ohjaustangossa sijaitsevaa jarrukahvan vaijerin säätöruuvia (kuva 12A). Paina jarrukahvaa ja tarkista, että molemmat jarrupalat koskettavat vannetta. Mikäli näin ei tapahdu, löysää sisäistä vaijerin säätöruuvia, paina jarrupalat kädellä vannetta vasten, kiristä toisella kädellä vaijeria ja sulje taas sisäinen vaijerin säätöruuvi (kuva 12B).

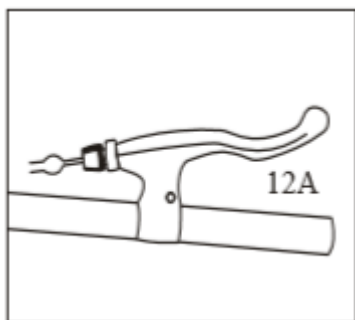

NEUVO:

Jos jarruja tarvitsee edelleen säätää, käännä säätöruuvia vastapäivään, jolloin jarrupalat saa säädettyä vannetta lähemmäksi.

Varmista, että vaijeri liikkuu ankkuripultin läpi ja on kiinnitetty siihen tiukasti (kuva A). Kun säätö on suoritettu, sulje taas vaijerin säätimen lukitusmutteri.

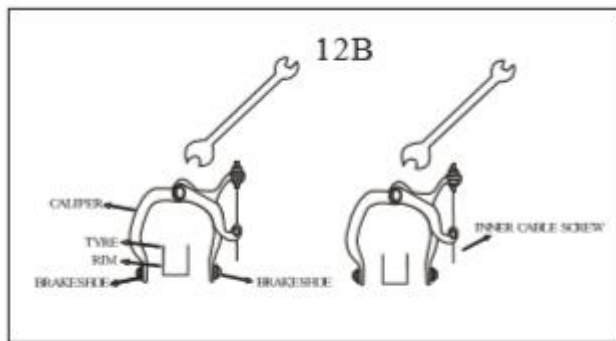

CALIPER – JARRUSATULA

TYRE – RENGAS

RIM – VANNE

BRAKESHOE – JARRUPALA

INNER CABLE SCREW – SISÄINEN VAIJERIN SÄÄTÖRUUVI

VAROITUS:

Mikäli jarrujen säätämisessä ilmenee ongelmia, älä käytä potkulautaa, vain käänny paikallisen polkupyörähuollon puoleen ja anna niiden hoitaa jarrujen korjaus tai säätö.

13. Cantilever-tai V-jarrut

Cantilever / V-tyyppisten jarrujen jarrupalojen on kuljettava rinnakkain vanteen kanssa. Jarrupalojen ja vanteen välisen etäisyyden on oltava 2-3 mm. Tätä etäisyyttä voidaan säätää löysämällä lukitusmutteria. Mikäli jarrupalan säätö ei onnistu tämän lukitusmutterin kautta eikä jarrupala ole vielä kulunut loppuun, voidaan jarrupala säätää rinnakkain jarrujen tai vanteen kanssa. Löysää ensiksi jarrukahvojen lukitusmutteri, jotta voit säätää sitä uudestaan myöhemmin. Sen jälkeen löysää mutteri jarrupalan toiselta puolelta ja työnnä jarrupala vannetta lähemmäksi. Kiristä mutteri tiukasti kiinni. Varmista, että molemmat jarrupalat ovat säädetty samalle etäisyydelle vanteesta. On tärkeää, että jarrupala olisi säädetty riittävän korkealle, jotta se ei joutuisi vanteen alle. Katso tarkemmat ohjeet kuvista.



14. Etulokasuojan asennus:

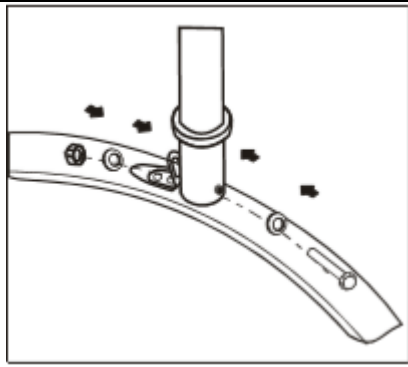

Potkulauta, jossa on Cantilever-tai V-jarru

1. Irrota mutteri, tiivisterengas ja pultti, jotka pitävät lokasuojaa kiinni haarukassa.
2. Varmista, että kiinnitysmutteri on kiristetty tarpeeksi tiukalle, jotta lokasuoja ei pääsisi itsestään kääntymään.
3. Tarkista kiinnitykset säännöllisesti.

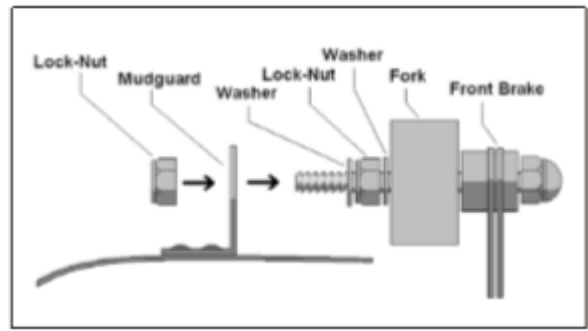

Lock-Nut – Lukitusmutteri

Mudguard – Lokasuoja

Washer – Tiivisterengas

Fork – Haarukka

Front Brake – Etujarru

Potkulauta, jossa on jarrusatula

1. Irrota jarrusatulan mutteri, tiivisterengas ja pultti, jotka pitävät lokasuojaa kiinni haarukassa.
2. Varmista, että kiinnitysmutteri on kiristetty tarpeeksi tiukalle, jotta lokasuoja ei pääsisi itsestään kääntymään.
3. Tarkista kiinnitykset säännöllisesti.

15. Valot:

Polkupyörän etu- ja takavalot täytyy aina kytkeä päälle ajaessasi myöhäisillalla. Joskus valot pitäisi kytkeä myös tulevaisuudessa. Laakereiden voitelua varten polkupyörän vastaavat osat on purettava. Parasta on antaa polkupyörähuollon suorittaa tämä toimenpide. Sama koskee myös ketjua ja jarruvaijereita.

16. Voitelu/öljyäminen:

Laakerit, rungon etuputki ja keskiö ovat voideltu jo valmistajatehtaalla ja suosittelemme öljyämään ne säännöllisesti myös tulevaisuudessa. Laakereiden voitelua varten polkupyörän vastaavat osat on purettava. Parasta on antaa polkupyörähuollon suorittaa tämä toimenpide. Sama koskee myös ketjua ja jarruvaijereita.

17. Takuu:

Polkupyörälle myönnetään lakisääteinen takuu. Takuu ei koske vaurioita, jotka ovat aiheutuneet väärinkäytöstä, liiallisesta voimankäytöstä, vääränlaisesta huollosta ja tavallisesta kulumisesta.

18. Suositukset:

Tarkista polkupyöräsi säännöllisesti mahdollisten vaurioiden, kulumien ja löystyneiden kiinnitysten varalta. Pidä vanteiden pinnat puhtaana voiteluaineista / rasvasta.

1. Voitele ketjut säännöllisesti (ketjuöljyllä tai yleisöljyllä).
2. Tarkista rengaspaineet säännöllisesti.
3. Tarkista, että polkimet ovat kunnolla kiinni kammissa.
4. Varmista, että lapsi käyttää polkupyörällä ajaessa suljettuja kenkiä.
5. Varmista, että lapsi käyttää polkupyörällä ajaessa suojakypärää.
6. Käänny paikallisen polkupyörähuollon puoleen, jos et itse osaa tai pystyy korjaamaan polkupyörää.
7. Väärin asennetut osat tai asiantuntemattomat muutokset sekä muunnellut (tämä koskee erityisesti jarruja) vaikuttavat polkupyörän ajettavuuteen ja voivat johtaa vaarallisiin tilanteisiin.
8. Käytä korjauksen yhteydessä vain alkuperäisiä varaosia.
9. Takuu: 2 vuotta, koskee vain runkoa.

Polkupyörän ruuviosat:

	Norm, NM	Norm, lbf.in
Etuakselimutteri	22 – 25	195 – 220
Taka-akselimutteri	25 – 29	220 – 225
Etuhaarukan pultit	15 – 17	10 – 150
Ohjaustangon ruuvi	16 – 18	140 – 160
Satulan ruuvi	16 – 18	140 – 160
Satulan kannattimen ruuvi	9 – 12	80 – 105

Oleme täysin antaumuksella sitoutuneet laatutuotteiden kehittämiseen. Toivomme, että tämä tuote parantaa lapsesi fyysistä kuntoa ja tarjoaa hänelle paljon iloisia hetkiä sekä onnistumisen riemua. Sen edellytyksenä on kuitenkin, että lapsi oppii kunnolla ajaamaan ja ohjaamaan polkupyörää.

Lasten- ja nuortenpyöriin erikoistunut E&L Cycles tarjoaa täyden valikoiman trendikkäitä, nykyaikaisissa väreissä polkupyöriä 2 - 14 vuotiaille lapsille.

